

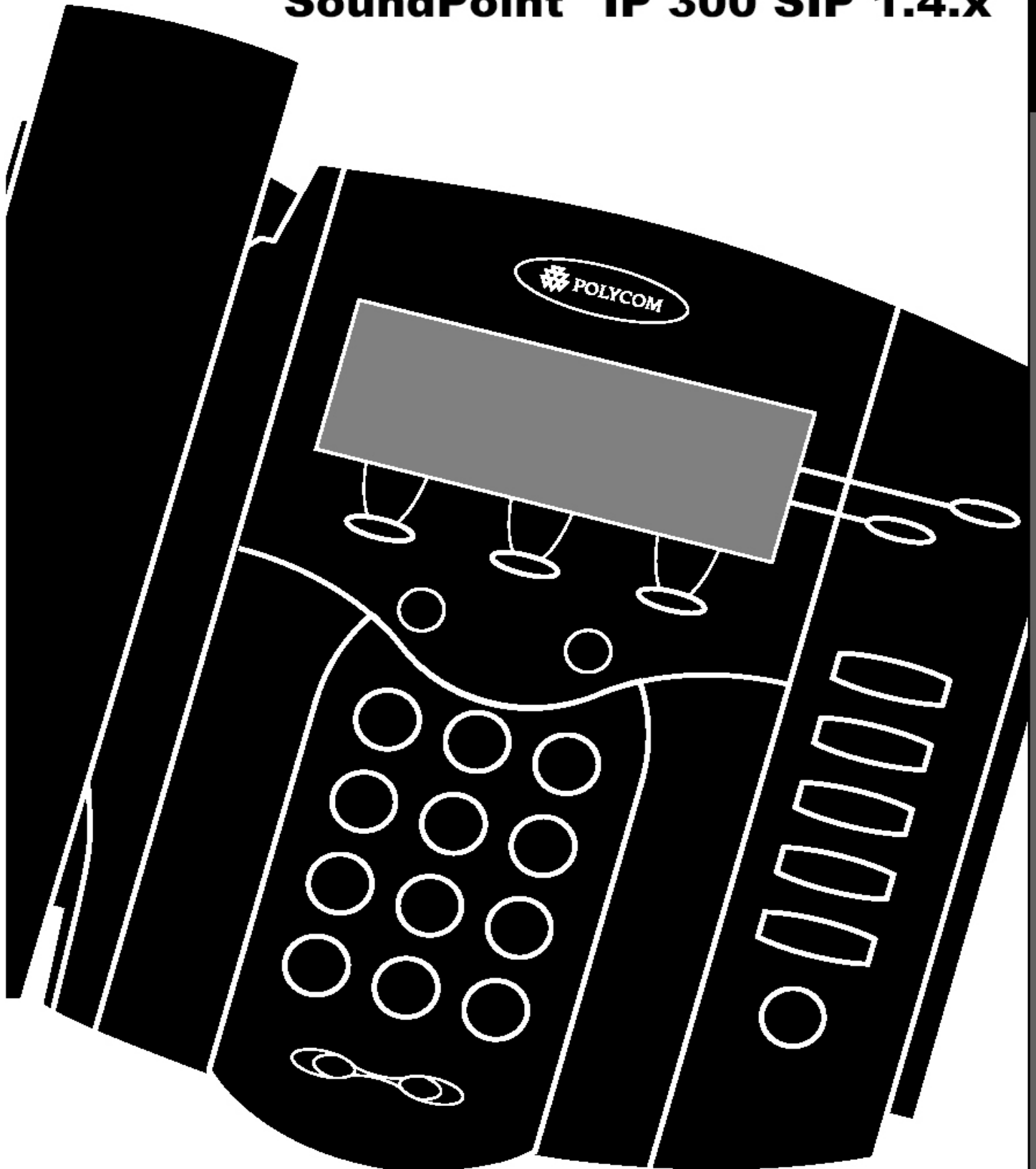

**POLYCOM®**

**Uživatel'ská příručka**

**SoundPoint® IP 300 SIP 1.4.x**





# Obsah

## **Zoznam súčastí**

### **Inštalácia Soundpoint® IP300 SIP**

Pripojenie k sieti a k zdroju energie

Pripojenie Handset-u a Headset-u

Základné pripojenie

## **Vlastnosti**

### **Základné charakteristiky**

#### **Použitie Soundpoint® IP300 SIP**

Nastavenie hovoru

Prevzatie hovoru

Podržanie hovoru

Vypnutie mikrofónu

Všeobecné základné použitie

Miestny konferenčný hovor

Premiestnenie hovoru

Časovač hovoru

Ukončenie hovoru

Opätovné vytočenie tel.čísła

Preposlanie hovoru

Typ zvonenia

Rýchla volba

Viacnásobné linky

Prevzatie viacerých hovorov

Podvojnú linky

Poradca pri potiažach

# Úvod

Ďakujeme že ste si vybrali SoundPoint® IP 300 SIP.

Táto jednotka poskytuje také vlastnosti a charakteristiky obchodného telefónu ako: prevzatie viacerých volajúcich, podržanie hovoru, prenos a konferenčný hovor cez IP sieť. V tejto príručke nájdete všetko čo budete potrebovať na rýchle nastavenie vášho nového telefónu. Overté si u svojho systémového

administrátora že vaša sieť je pripravená na konfiguráciu vášho SoundPoint® IP 300 SIP telefónu alebo požiadajte Administrátorského sprievodcu SoundPoint IP SIP o viac informácií. A tiež si nezapudnite prečítať zoznam súčiastok a bezpečnostné predpisy v tomto sprievodcovi predtým ako zapojíte a začnete používať telefón SoundPoint IP SIP.

## Zoznam súčastí

Nasledujúce prvky sa nachádzajú vo vašom balíku SoundPoint® IP 300 SIP. Pri inštalácii skontrolujte či vám

boli dodané všetky časti. Ak niektorá z nich chýba kontaktujte prosím predajcu SoundPoint® IP 300 SIP.

**Polycom SoundPoint® IP 300 SIP**

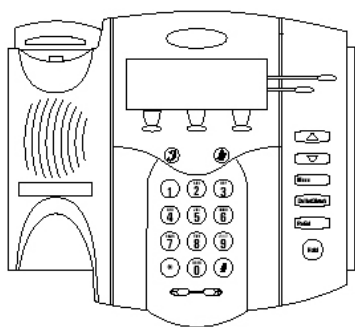

**Napájací zdroj**

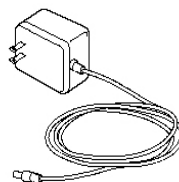

**Slúchadlo & kábel**

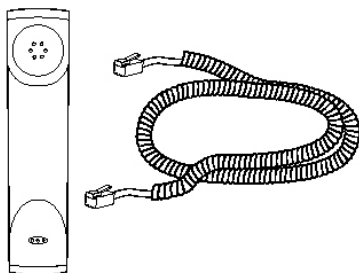

**Stojan telefónu**

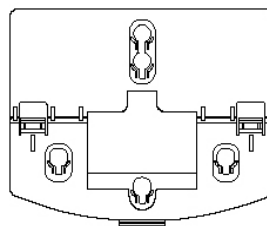

**Siet'ový kábel**

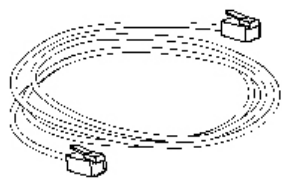

**Užívateľská príručka**



# Inštalácia Soundpoint IP 300 SIP

Táto časť obsahuje základné informácie Sprievodca SoundPoint® IP 300 SIP pre inštaláciu a informácie na dosiahnutie obsahuje vyhovujúce informácie ktoré najlepšieho využitia telefónu Sound- môže posúdiť správca systému, alebo ich Point® IP 300 SIP. Ak by ste potrebovali môžete nájsť na stránke: ďalšie informácie alebo odborné rady [www.polycom.com](http://www.polycom.com) k inštalácii telefónu, kontaktujte prosím Vášho správcu systému.

## Pripojenie do siete a k zdroju

### Možnosti napájania

Pripojte priložený sieťový kábel do LAN konektoru telefónu a do LAN portu v stene alebo k náhradnému zdroju. Zapojte do konektoru pre jednosmerný prúd adaptér pre striedavý prúd a pripojte ho ku káblu vid' obrázok.

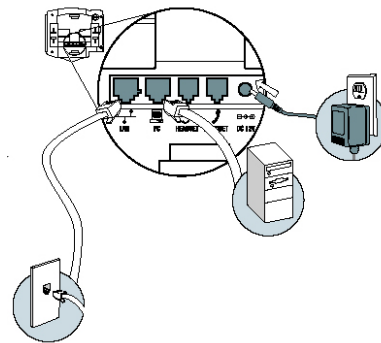

### Možnosť In-Line napájania

Ak je telefón pripojený ku kompatibilnému Ethernet prepínaču, ktorý poskytuje In-line napájanie, telefón si vyberie túto možnosť. Jednoducho zapojte priložený sieťový kábel do LAN konektoru telefónu a do dostupného zdroja a Data portu na prepínači in-line zdroja.

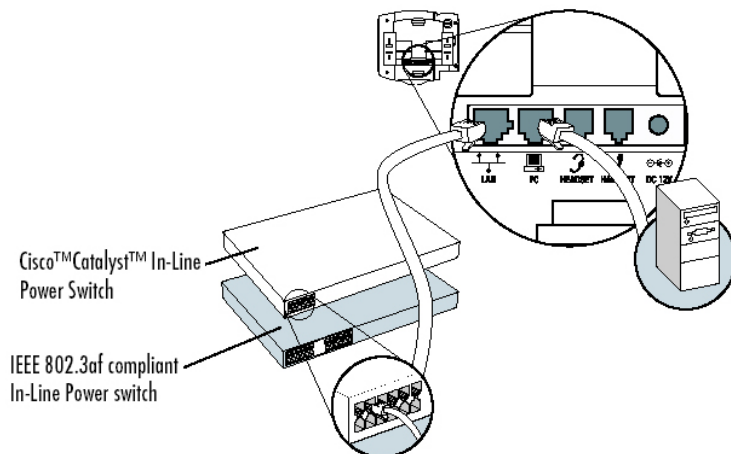

## Pripojenie slúchadla a súpravy na hlavu

1. pripojte krátky rovný koniec telefónneho kábla do handsetu a zodpovedajúci dlhší koniec kábla do telefónneho konektoru pre handset v zadnej časti telefónu.
2. Pripojte headset (prídavné zariadenie) do konektoru pre headset na zadnej strane telefónu

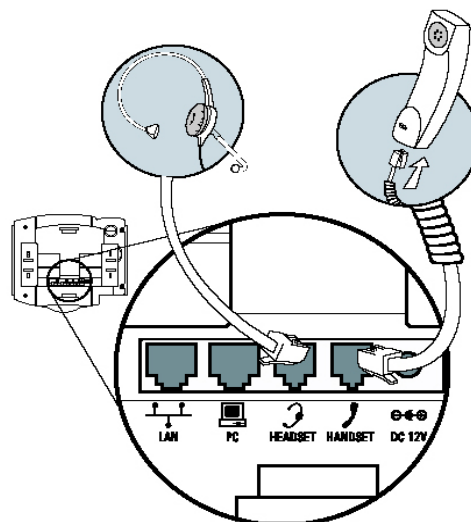

## Nainštalovanie stojanu

1. umiestnite všetky káble v prehĺbenom mieste nad modulárne konektory ako na obrázku.
2. Zarovnajte dva výčnelky na konzole do zodpovedajúcich otvorov v telefóne a zacvaknite ich dokopy aby sa pripevnil stojan k telefónu.

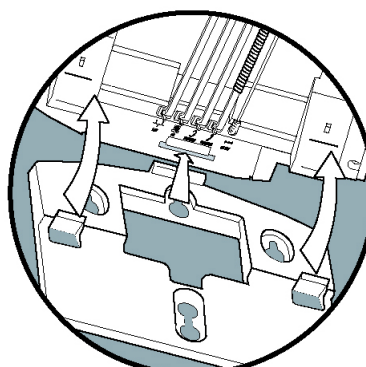
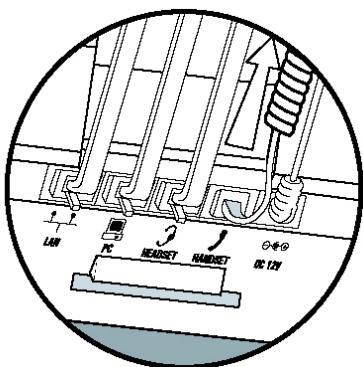



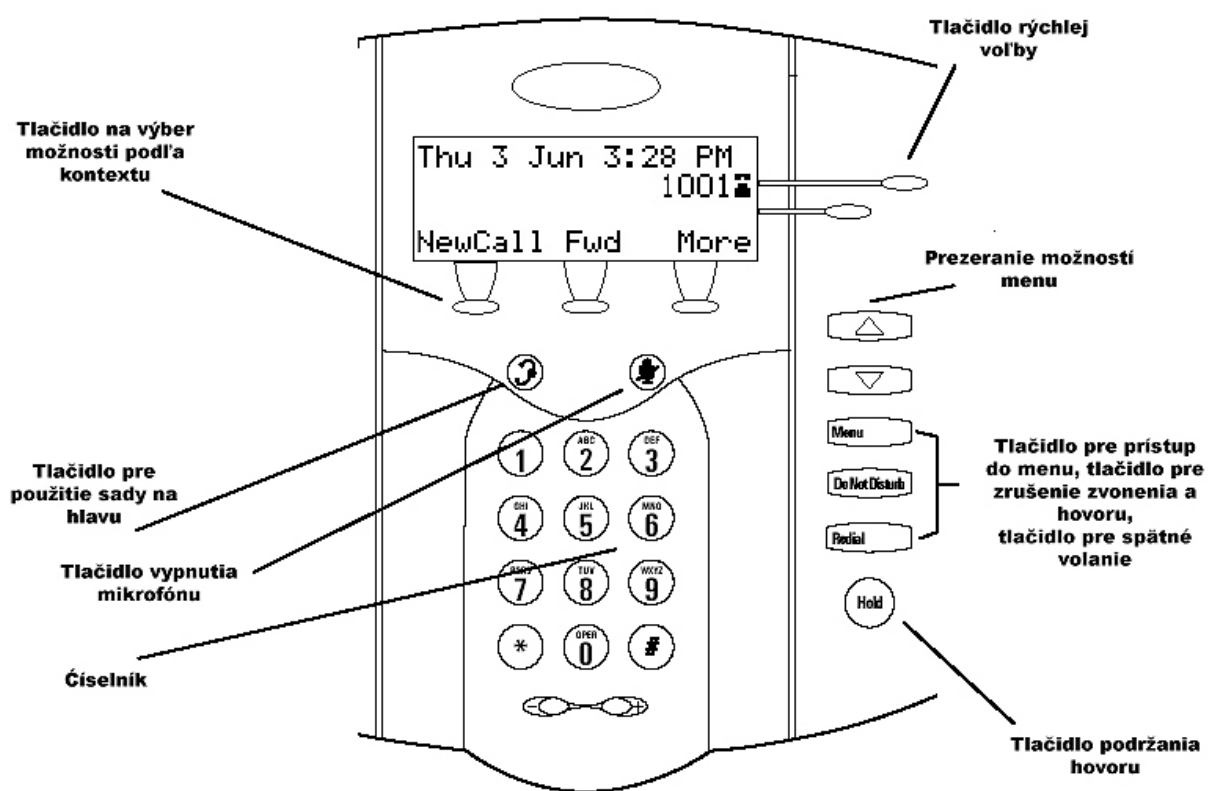



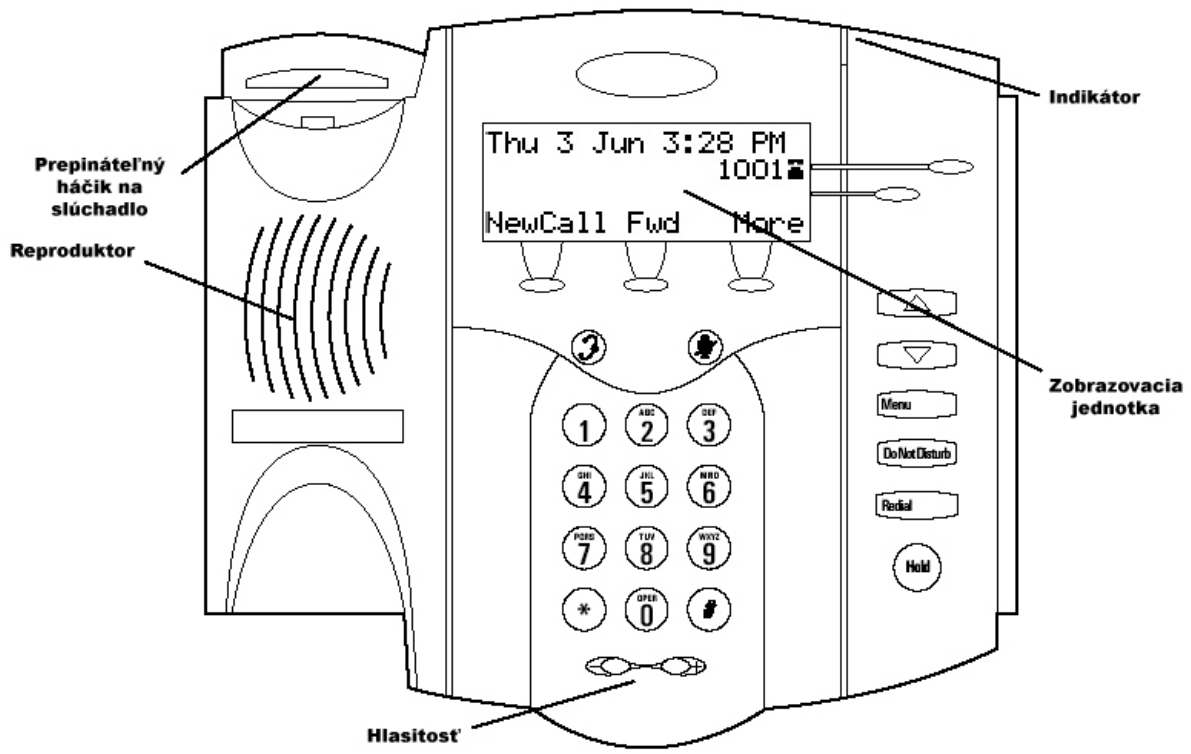

# Možnosti





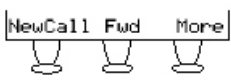
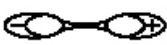

## Funkcie tlačidiel

Feature Key	Description
	Tichý audio presno počas hovoru
	Umožňuje používateľovy umiestniť a prijať hovor cez pripojený headset
	Rýchla voľba
	Prezeranie možností menu
	Prezeranie možností menu
	Vstup do menu telefónu
	Ruší zvonenie a presmeruje hovor do hlasovej schránky (ak je podporená)
	Vytáčanie posledného volaného čísla
	Držanie prichádzajúceho hovoru v aktívnom stave
	Tlačidlo na výber možnosti podľa kontextu
	Hlasitosť, prispôsobuje zvuk a hlasitosť zvonenia
<b>Dial Pad</b>	Všeobecné vytáčanie a alfanumerické vstupy (vrátane špeciálnych vlastností)

## Vytvorenie hovoru

Použitie Slúchadla:

1. pre vytvorenie oznamovacieho tónu, dvihnite slúchadlo.
2. vytočte požadované telefónne číslo

alebo

vytočte číslo cez SIP URL alebo cez IP<sup>7</sup> adresu:

- po dosiahnutí oznamovacieho tónu stlačte **Name**
- použite URL alebo IP (stlačte \* pre “.” a # pre “@”)
- stlačte **Send** pre dokončenie hovoru.

## Použitie Listen Mode:

1. pred dvihnutím slúchadla, stlačte , zvolte *Vlastnosti hovoru*, potom zvolte *Listen Mode*.
2. vytočte požadované číslo,

## Použitie Headsetu:

1. s pripojeným prídavným zariadením stlačte linkový kláves  alebo **New Call** pre nastavenie oznamovacieho tónu.
2. vytočte požadované číslo,

Užívatelia majú tiež možnosť vytočiť číslo priamo na klávesnici bez oznamovacieho tónu. Jednoducho zadáte telefónne číslo, dvihnute slúchadlo, alebo stlačíte tlačidlo **Vytočiť**.

## Podržanie hovoru

Počas hovoru stlačte tlačidlo **Hold** . 

Hovor bude pozdržaný ale bude zobrazený na displeji.

Stlačte tlačidlo **Resume** pre vrátenie sa k hovoru.

## Vypnutie mikrofónu



Počas hovoru stlačte tlačidlo  . Na displeji sa objaví ikonka mikrofónu, ktorá znamená že vás ostatní účastníci nepočujú.

Mikrofón sa dá vypnúť aj a slúchadle aj na iných prídavných zariadeniach. Vy môžete počuť všetkých účastníkov kým je vypnutie aktivované.

Po opätovnom stlačení tlačidla sa činnosť mikrofónu obnoví.

## Všeobecné informácie

Toto sú užitočné tipy pre navigáciu v menu a orientáciu v údajoch:

1. použite  alebo  **Next** a **Prev** na listovanie v zoznamoch. V niektorých zoznamoch je možné použiť tlačidlá “Page Up” a “Page Down”.
2. použitím tlačidla **More** sa môžete dostať do viacerých položiek.

3. stlačením tlačidla  sa rýchlo dostanete z akéhokoľvek menu.

4. na vstup do textu s použitím klávesnice, stlačte číselné klávesy viac alebo viackrát.

Na príklad pre ‘A’ stlačte kláves ‘2’ a pre ‘C’ stlačte ‘222’. Ak ste v textovom poli na displeji sa objaví symbol, či kláves vytvorí číslo (**1**), veľké písmeno (**A**) alebo malé písmeno (**a**) znak a klávese sa môže meniť na **1/A/a**.

## Prenesenie hovoru

1. počas hovoru stlačte tlačidlo **Trnsfr** (a hovor bude podržaný).
2. Stlačte **Blind** ak je potrebné okamžite použiť poradný presun
3. Vytočte číslo na ktorú chcete presunúť hovor.

## Ukončenie hovoru

Stlačte dialógový kláves alebo tlačidlo **EndCall**.  
alebo

Zložte slúchadlo, alebo stlačte kláves na klávesnici ak používate Headset.

## Opakovanie voľby

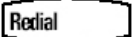
Stlačte  tlačidlo na vytočenie posledne volaného čísla.

Pre opakovanú voľbu ďalšieho už volaného čísla stlačte tlačidlo **Menu**,  prejdite dole a zvolte *Adresár*, potom *zoznam hovorov*. Nájdete zoznam už volaných čísel. Vyberte číslo a stlačte tlačidlo **Dial**.

## Presmerovanie hovoru

Hovory môžu byť presmerované na iný telefón či číslo nasledovne:

1. stlačte tlačidlo **Fwd**, ktoré je nečinné na displeji.
2. použitie (prídavných) alebo viacnásobných liniek. Vyberte ktorú linku chcete presmerovať.
3. zvolte *Kontakt*: a stlačte **Edit** na výber čísla alebo URL na presmerovanie všetkých ďalších hovorov.
4. Stlačte **Fwd** pre presmerovanie hovoru.

Na nečinnom displeji sa objaví pohybujúca sa šípka, ktorá oznamuje, že hovor sa presmeruje.

Vypnutie presmerovania:

1. stlačte **Fwd** na nečinnom displeji telefónu.
2. ak sú zapojené (prídavné) viacnásobné linky, zvolte pre ktorú z liniek platí zrušenie presmerovanie hovoru.
3. stlačte **Disable**. Na displeji sa objaví ikonka zrušenej linky.

## Nevyrušovať

Nastavenie telefónu aby nehlásil prichádzajúci hovor zvoním. Blikajúca ikonka a text na displeji indikuje, že funkcia *Nevyrušovať* je zapnutá. 

Hovory prihádzajúce kým je zapnutá funkcia *Nevyrušovať*, sú uložené v *Zmeškaných hovoroch*. Pre vypnutie *Nevyrušovať*, stlačte to isté tlačidlo. Ak sú funkčné (prídavné) alebo viacnásobné linky, *nevyrušovať* môže byť funkčné iba pre jednu či zopár liniek. Kontaktujte svojho systémového operátora ak máte ďalšie otázky. Ak *nevyrušovať* neplatí pre danú linku, je to vyznačené na displeji blikajúcim " X ".

## Typ Zvonenia

Veľa typov zvonenia je k dispozícii. Užívateľ si môže zvoliť rôzne zvonenie pre každú linku, alebo rôzne zvonenie pre susedné linky. Na zmenu zvonenia na žiaduci tón:

1. Stlačte *Nastavenia*, potom *Tón Zvonenia*.
2. Ak sú zapojené viaceré linky, najprv zvolte ktorú linku chcete zmeniť.



3. použite šípky a označte požadovaný typ zvonenia. Stlačte tlačidlo **Play** aby ste počuli zvolený typ zvonenia.
4. Stlačte **Select** na zmenenie typu zvonenia.
5. stlačte  alebo **Exit** na návrat na displej.

## Adresár

Čo sa týka telefónneho zoznamu, zmeškaných a prijatých hovorov, telefón môže uchovať až 200 kontaktov. Užívateľ môže pridať, vymazať, editovať, vytáčať, vyhľadať, alebo priamo písať správy ktorémukoľvek kontaktu zo zoznamu len použitím zopár klávesov.

### Pridať lebo editovať kontakt:

1. stlačte  dialógový kláves, zvolte *Zoznamy a Zoznam kontaktov*
2. stlačte **Add** na uloženie nového kontaktu do telefónnej databázy, alebo stlačte **Edit** na editovanie už existujúceho kontaktu.
3. pohyb v položkách pri editovaní umožnia klávesy **Next** alebo **Prev**. Zvoľte prvé a/alebo posledné meno v zozname. Stlačte kláves **1/A/a** vyberte medzi numerickým a alfanumerickým módom.

4. zvolte Kontaktné čísla. Toto je požadované pole a musí byť nové číslo, nie už existujúce v zozname.
5. Index Rýchleho Vytáčania, Typy Zvonenia a Presmerovaný Kontakt môže byť prázdny.
6. použite  alebo  kláves

**Change** na voľbu medzi Zapnúť Nastavenia a Vypnúť Nastavenia pre nasledujúce štyri polia.

7. Stlačte **Save** na potvrdenie alebo **Cancel** na zrušenie, pre zrušenie zmien stlačte **Exit** pre návrat do základného stavu dispeja.

## Rýchla voľba

Predurčené čísla môžu mať pridelené vstupy pre rýchlu ak je linkový kláves pridelený danej linke, môže použiť rýchlu voľbu pre prvú položku. Ostatné rýchle voľby realizovať cez displej a tlačidlá .

### Priradiť Rýchlu voľbu pre kontakt Ján:

1. stlačte  tlačidlo, zvolte *Zoznamy a Zoznam hovorov*.
2. stlačte **Add** kontakt alebo vyznačený záznam, zvolte *Zoznamy a Nájdite Jána* a zvolte kontakt a vyberte *Kontaktovať priamo – Jána* a stlačte **Edit**.
3. zvolte Index Rýchlej Voľby ako "1". To je prvá položka rýchlej voľby

4. zvolte **Save** na potvrdenie alebo **Cancel** na zrušenie voľby potom stlačte **Exit** na návrat na displej.

Displej je nečinný ak je druhá linka voľná:

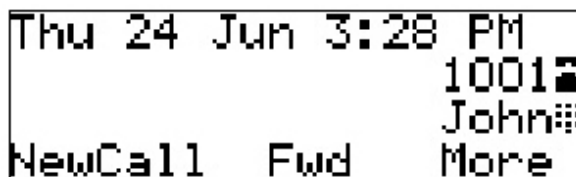

Thu 24 Jun 3:28 PM  
10017  
John#  
NewCall Fwd More

### Zrušenie Rýchlej voľby :

1. stlačte tlačidlo, zvolte *Zoznamy, Zoznam kontaktov*
2. nájdite **Edit**.
3. Vymažte Index Rýchlej voľby čísla a stlačte kláves **Vymazať**.

4. Stlačte **Save** a **Exit** na návrat na displej. Rýchla voľba pre daný kontakt je odstránená.

# Problémy a nejasnosti

## Ak nie je oznamovací tón

Overte či je zdroj pripojený k telefónu SoundPoint® IP 300 SIP :

- skontrolujte či je displej podsvietený.
- ubezpečte sa že kábel LAN je poriadne zapojený do konektora telefónu (skúste odpojiť a opätovne zapojiť kábel).
- ak používate sériové zapojenie, overte či je spínač nastavený na napájanie telefónu (kontaktujte svojho systémového poradcu).

Overte či je oznamovací na ostatných audio častiach:

- Zapnite slúchadlo, headset (ak je pripojený) alebo hands-free a overte či je oznamovací tón aj na týchto zariadeniach.
- ak je oznamovací tón prítomný na jednom zo zariadení, pripojte iné slúchadlo alebo headset aby ste izolovali problém.

## Nefunkčný Displej, Nesprávny Displej alebo Zlý Kontrast

Overte či je zdroj správne pripojený k telefónu SoundPoint® IP 300 SIP :

- tak ako aj oznamovací tón overte aj ostatné nastavenia:
- riadte sa inštrukciami v príručke pre užívateľov a nastavte kontrast na tmavší stupeň.
- opäť pripojte telefón na získanie nedostatočného stupňa kontrastu (riadte sa návodom v príručke pre užívateľov). overte či bol úspešný prichádzajúci alebo vysielaný hovor:
- umiestnite hovor do telefónu pod prieskum. Skontrolujte či displej indikuje informácie o prichádzajúcom hovore.
- dvihnite slúchadlo. Uistite sa že máte oznamovací tón a presunte hovor na ďalšiu prípojku alebo číslo. Overte či displej mení reakcie.

## Žiadne Zvonenie

Overte nastavenie Zvonenia, a hlasitosť Zvonenia prichádzajúceho hovoru:

- Nastavte stupeň hlasitosti na prednom panely použijúc klávesy hore/dolu.
- skontrolujte že vybraný Typ Zvonenia v Nastaveniach nie je Tiché Zvonenie. Overte prichádzajúce a prichádzajúce hovory:
- tak ako Nefunkčný displej vyššie.

## Žiadne prídavné zariadenia (Audio on Headset)

Overte správne pripojenia:

- overte či je headset pripojený do konektora označeného **Headset** na zadnej časti telefónu.
- Skontrolujte či je zosilňovač headsetu (ak je pripojený) zapnutý a správne nastavený.
- Pripojte slúchadlo do konektora na zadnej časti telefónu a overte že máte oznamovací tón.

## **Žiadna reakcia na stlačenie kávesov.**

Overte či je telefón v aktívnom stave:

- Zavolajte na telefón a presvečte sa že prichádzajúci hovor je vyznačený na displeji a zvonenie je normálne. Ak je úspešný stlačte výstupné tlačidlo počas hovoru a zvolte Zoznam alebo šetrič displeja.
- stlačte tlačidlo potom Stav Systému a Stav Serveru na potvrdenie že linka je aktívne napojená na server.
- opätovne zapojte telefón a pokúste sa o registráciu na server.

## **Displej ukazuje “sieť je preťažená“**

Overte či je kábel LAN správne pripojený:

- skontrolujte koncovku na spínači alebo rozbočovači (najvzdialenejší koniec kábla z telefónu).
- overte či je spínač a rozbočovač funkčný (blikanie linky/svetlá stavu) alebo kontaktujte svojho Systémového poradcu.
- stlačte tlačidlo potom *Stav Systém* a *Stav Sieť*. Posuňte na dole a overte že LAN port je aktívny.
- znova zapojte telefón aby ste dosiahli pripojenie na server.



